



DMF Series Solution Feeder Installation, Operation, & Maintenance Instructions

En Français Page 10

Installation Procedure

- 1) Set system feeder on a secure and level base or on the provided wall bracket.
- 2) If mounting on the wall, the cardboard cut-out on the side of the DMF box may be used to locate the screw holes for the wall bracket.
- 3) Ensure the wall bracket is level and fastened securely to the wall.
- 4) **HANG AND FILL TANK PRIOR TO MAKING SYSTEM CONNECTION.**

Startup Procedure

- 1) Close isolation valve between feeder and system connection point
- 2) Fill reservoir, turn valve on feeder to mix/purge and plug in
- 3) Ensure pump is cycling fluid through reservoir (primed)
- 4) Turn valve to run and open isolation valve to system

DMF150 HYDRONIC SYSTEM FEEDER

INSTALLATION, OPERATION, AND MAINTENANCE INSTRUCTIONS

The system feeder is used to maintain a minimum system pressure within a hydronic heating or cooling system. It should be used to pressurize the system while the system temperature is at its lowest.

Installation Instructions

1. Set system feeder on a secure and level base or on the provided wall bracket. If mounting on the wall, the cardboard cut-out on the side of the DMF box may be used to locate the screw holes for the wall bracket. Ensure the wall bracket is level and fastened securely to the wall. **HANG AND FILL TANK PRIOR TO MAKING SYSTEM CONNECTION.**
2. Connect the unit to the system using suitable hydronic piping. Ensure that there is a system isolation valve installed to allow for isolation of the unit. **DO NOT INSTALL A CHECK VALVE OR PRESSURE REGULATOR BETWEEN SOLUTION FEEDER AND SYSTEM.**
3. Mount power supply and secure with mounting bracket. Do not power up system feeder until a system connection is made, isolation valve is closed and feeder valve is set to mix.
4. To connect the system feeder to the RIA10-1-SAA alarm panel connect the blue and green wires from the digital pressure controller to terminals 1 and 2 inside the Axiom RIA10-1-SAA alarm panel.
5. Install proper water/glycol mix in the tank to a level above minimum level indication on tank scale. A 30-50% Propylene Glycol mixture is recommended.
6. **Close system isolation valve, turn feeder valve to vertical position (mix position).**
7. Insert DC plug into the System Feeder first, and then plug power supply into 120v outlet. The red LED in the power supply cord should light up. If it does not, check the power receptacle.
8. Once the pump is primed, turn the feeder valve handle to horizontal position (run position), open system isolation valve and allow pump to pressurize system. If the system pressure is below the cut in pressure setting (approx.16 psi), the pump will start. The system feeder will run until the system is pressurized to approximately 18 psi and shut-off. It may cycle a number of times while system pressure stabilizes and while air is removed from the system.
9. If a higher fill pressure is required (up to 45 psi) the digital pressure controller may be adjusted by pressing the up arrow to increase pressure and the down arrow to decrease pressure.

Please note that the digital pressure read out may read differently from another gauge, which may be installed elsewhere in the system. This may be due to gauge calibration or differences in elevation within the system.

The system feeder does not require any scheduled maintenance. Should you wish to test pump operation, turn mix/purge valve to vertical position to start pump. Turning mix/purge valve handle back to the horizontal position will allow the pump to re-pressurize the system and then shut off.

Adjusting the Digital Pressure Controller on the DMF Series Solution Feeders

There is a backup high limit pressure switch integral to the pump that will open if the pressure reaches approx. 45 psig.

The pressure controller is factory set to start the pump at 16psi and shut off the pump at 18 psig. It can be field adjusted to a maximum of 45 psig. To quickly adjust the pressure set point, press the down or up arrows on the front of the pressure controller.

The five functions of the digital pressure controller may be toggled through one after the other by tapping the **FCN** button. Press and hold the **FCN** button for 3 seconds to enter the functions menu.

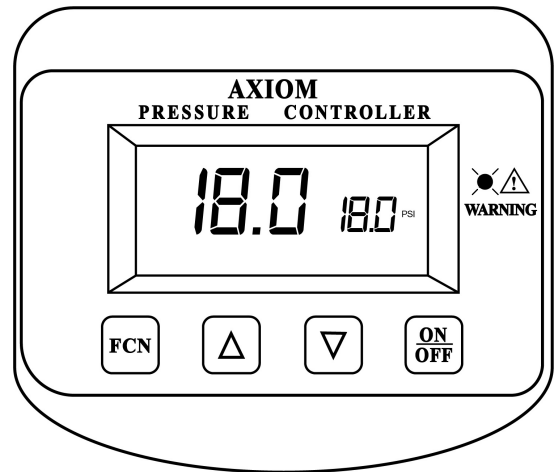

Symbol	Description	Operation
<p>F1</p> <p>Pressure Settings</p> <p>Set F1-Hi -P (high pressure cut out set point)</p> <p>Set F1-Lo-P (low pressure cut in set point)</p>	<p>F1 (Hi -P) sets the high pressure and F1-Lo-P sets the low pressure. The difference between Hi-P and Low-P should be >1.0 psi.</p> <p>Factory settings: Hi-P = 18.0 psi. Low-P = 16.0 psi</p>	<p>If you haven't already, press and hold FCN to enter into the function menu. Then press ▲/▼ to adjust the high pressure set point, F1-H(Hi-P). Press FCN to set the high pressure set point and move on to the low pressure set point adjustment. Press ▲/▼ to adjust the low pressure set point, F1-L(Lo-P). Press FCN to set the low pressure set point and move on to F2</p>
<p>F2</p> <p>Pressure Settings for the Alarm</p> <p>Set F2-H"(HIAL) (high pressure alarm),</p> <p>Set F2-L(LoAL) (low pressure alarm), and</p> <p>setting NO (normally open) or NC (normally closed) contacts</p>	<p>The F2-H"(HIAL) function is used to set the high pressure alarm. When the pressure reaches the high pressure alarm set point the alarm relay will energize. Factory default = 26.0 psi</p> <p>The F2-L(LoAL) function is used to set the low pressure alarm. When the pressure drops down to the low pressure alarm set point the alarm relay will energize. Factory default = 10.0 psi</p> <p>F2-R(NO/NC) is used to select NO or NC contacts for the alarm relay. Factory default = N.O.</p>	<p>If you haven't already, press and hold FCN to enter into the function menu. Tap FCN again until you reach F2 then press ▲/▼ to adjust the high pressure alarm set point, F2-H(Hi-AL). Press FCN to set the high pressure alarm set point and move on to the low pressure alarm set point adjustment. Press ▲/▼ to adjust the low pressure alarm set point, F2-L(Lo-AL). Press FCN to set the low pressure alarm set point and move on to F2-R(NO/NC). Press ▲ to select NO or NC contacts for the alarm relay. Press FCN again to set the contacts and move on to F3.</p>
<p>F3</p> <p>Max Pressure</p>	<p>This sets the maximum adjustable pressure. Default setting is Hi-P max = 45 psi</p>	<p>If you haven't already, press and hold FCN to enter into the function menu. Tap FCN again until you reach F3 then press ▲/▼ to adjust the MAX pressure. Press FCN to confirm and move to F4</p>
<p>F4</p> <p>Pump Relay Test (PTST)</p>	<p>This can be used to manually test the load relay (pump).</p>	<p>If you haven't already, press and hold FCN to enter into the function menu. Tap FCN again until you reach F4 then press ON/OFF to start and stop the load relay (pump) and press FCN to move on to F5</p>
<p>F5</p> <p>Alarm Relay Test (ATST)</p>	<p>This can be used to test the alarm relay</p>	<p>If you haven't already, press and hold FCN to enter into the function menu. Tap FCN again until you reach F5 then press ON/OFF to turn the alarm relay on or off. Press FCN to go back to auto mode</p>

COLD STATIC FILL PRESSURE

The cold static fill pressure (CSFP) in a closed hydronic system has to be high enough to accomplish three things.

- 1) Overcome the static head (height) between the fill point and the highest point in the system.
- 2) Provide adequate pressure (minimum 4 psig) at the top of the system for proper air venting.
- 3) Maintain adequate pressure at the inlet of the system pumps to prevent cavitation.

The formula for calculating the required CSFP to satisfy points 1 & 2 is:

$$(\text{Static height in feet}/2.31) + 4 = \text{CSFP in psig.}$$

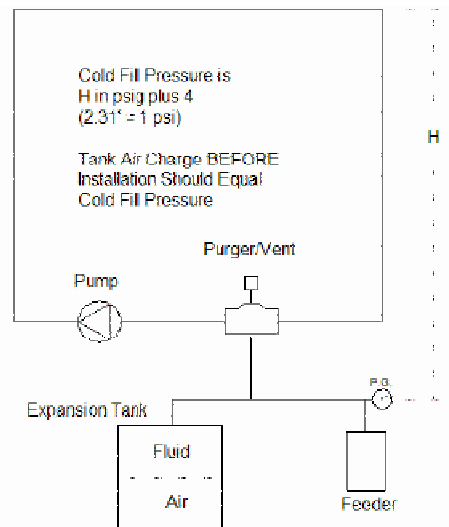

As an example, the CSFP for a system with a static height above the fill point of 40 feet would be:

$$(40/2.31) + 4 = 21.3 \text{ psig.}$$

For most closed hydronic systems operating below about 210 F, maintaining the minimum top-of-system pressure at 4 psig will be adequate to prevent pump cavitation even if the pumps are at or near the top of the system as well.

IMPORTANT NOTE – For air-charged diaphragm or bladder tanks, the air charge in the tank must be adjusted to equal the cold static fill pressure before it is connected to the system.

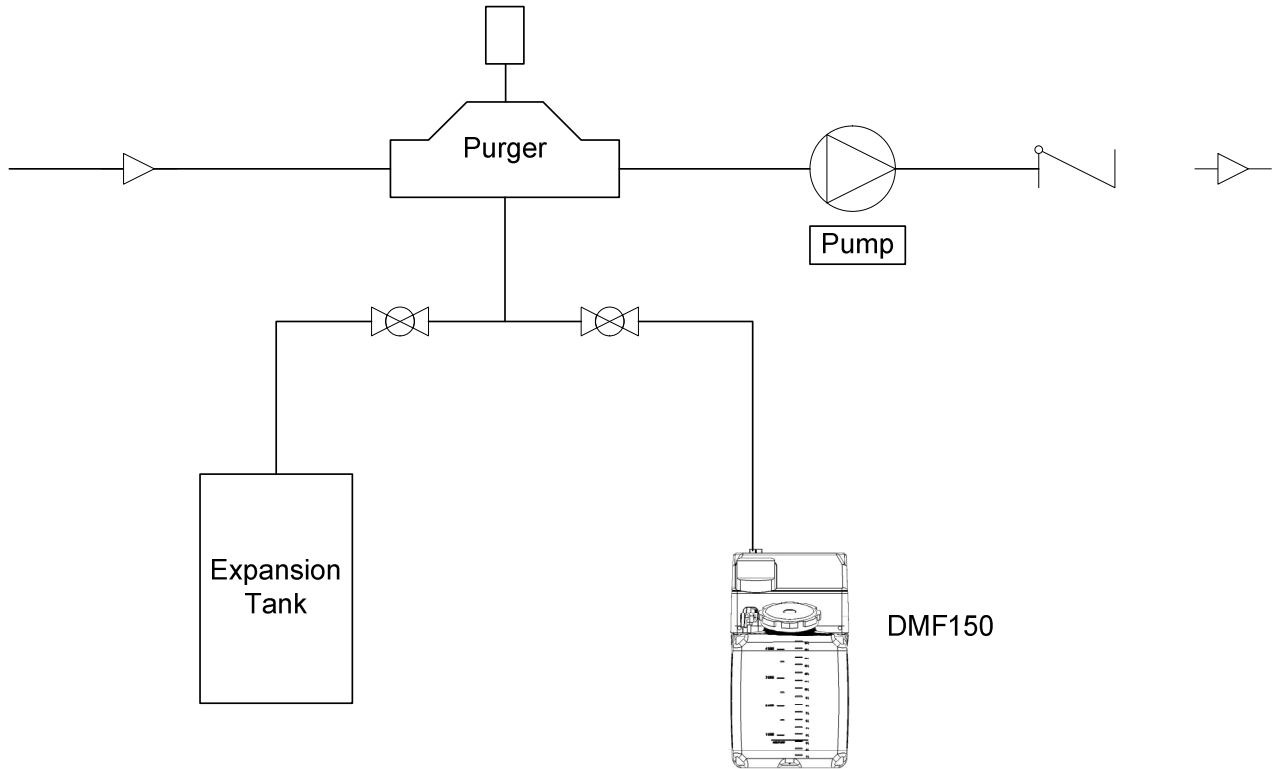

Connection Schematic – DMF150 Packaged System Feeder

LEGEND

ITEM #	PART #	DESCRIPTION
1	DMF-3000	1/4" check valve
2	DMF-3050	L wall bracket
3	DMF-3100	digital pressure switch
4	DMF-3150	1/4" MNPT brass plug
5	DMF-3200	plastic manifold block
6	DMF-3250	tank lid
7	DMF-3350	inline DC jack (female)
8	DMF-3400	1/2" OD clear braided hose
9	DMF-3450	3/8" vinyl suction hose
10	DMF-3500	large cable clamp for wires
11	DMF150-4000	4.6 US gal. tank
12	DMF150-4050	reed float switch
13	MF-DMF-0102	120V to 24DCV power adapter
14	MF-DMF-0920	strainer
15	MF-DMF-0930	3/8" plastic hose for mix valve
16	MF-DMF-0970	5/8" plastic clamp
17	MF-DMF-1000A	tank cap
18	MF-DMF-1010	3/4" plastic plug for black cap
19	MF-DMF-1200	1/4" angle ball valve
20	MF-DMF-1300	pump & motor assembly
21	MF-DMF-1510	cable clamp for wires
22	MF-DMF-1520	1/2" plastic clamp for suction hose

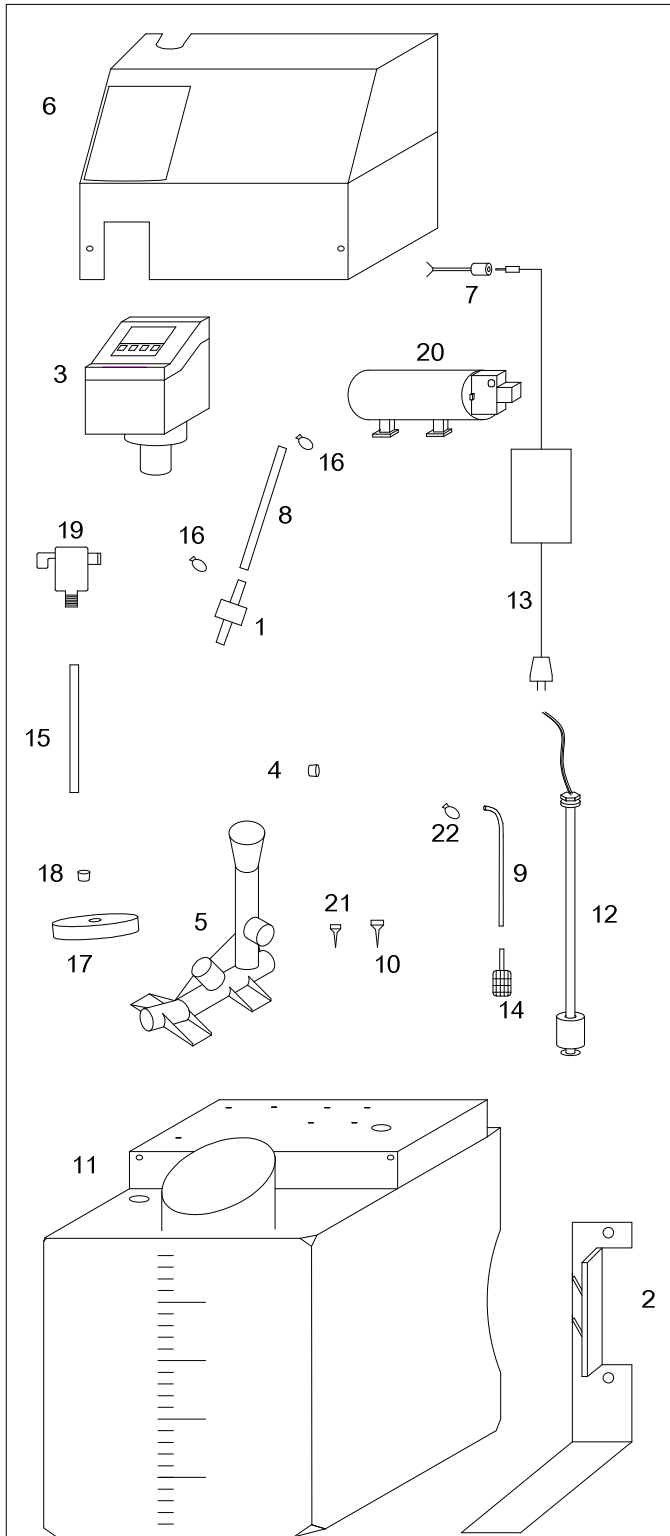

PROJECT		AXIOM INDUSTRIES	
DMF-150 (EXPLODE)			
DRWG. NO.	EQUIP. NO.	JOB NO.	DATE
1	PARTS LIST		25 APRIL 2018

Troubleshooting Chart

Symptom

Possible Cause

Resolution

Pump will not start

Fluid level in tank is low	Add correct fluid. Check for cause of system fluid loss
Blown fuse	Check fuse and replace if needed (250V, 2.0 Amps)
Power supply or Breaker	Check LED indicator light on power cord, flip breaker or obtain power supply from reseller and replace
Power supply unplugged or loose electrical connections	Plug in power supply or correct faulty electrical connection
Pressure controller out of adjustment	Adjust pressure controller according to the manufacturers recommendations
Faulty pressure controller	Obtain pressure controller from reseller then replace
Pump failure	Obtain pump from reseller and replace

Pump will not shut off

Air lock in pump	Isolate feeder from system then turn purge/mixing valve to prime pump.
Leak in system or pump	Inspect system and repair leak
Faulty pressure controller	Obtain pressure controller from reseller then replace

Pump will not prime

Check valve stuck	Tap check valve lightly
Fluid level in tank is low	Add correct fluid. Check for cause of system fluid loss
Strainer on inlet hose is blocked	Clean strainer
Product in tank is too thick or Congealed glycol	Clean strainer and check concentration of glycol mixture
Inlet tubing leak is drawing air	Replace tubing and repair leak. Re-adjust hose clamp
Inlet/Outlet tube severely restricted (Kinked)	Replace tubing

Noisy / Rough operation

Pump is overloaded and pump pressure controller not cutting out	Obtain Replacement pump from reseller and install
Feeder is plumbed with rigid pipe causing noise to transmit	Plumb with PEX or flexible system connection

System pressure low

Fluid level in tank is low	Add correct fluid. Check for cause of system fluid loss
Blown fuse	Check LED indicator light on power cord. Check fuse located near pump and replace if needed
Power supply or Breaker	Check LED indicator light on power supply, flip breaker or obtain power supply from reseller and replace
Pressure controller out of adjustment	Adjust pressure controller according to the manufacturers recommendations
Faulty pressure controller	Obtain pressure controller from reseller then replace
Power supply unplugged or loose electrical connections	Plug in power supply or correct faulty electrical connection
Pump failure	Obtain pump from reseller and install

System pressure to high

Pressure controller not adjusted to proper setpoint	Adjust pressure controller according to the manufacturers recommendations
pressure controller is plugged	Obtain pressure controller from reseller and replace. Ensure fluid in tank is clean.
Faulty pressure controller	Obtain pressure controller from reseller then replace

Pump Cycles Continually

Air is being removed from system and pump is only making up fluid	No action required
Leak in system	Inspect system and repair leak
Check valve or Regulator installed between System Feeder and system	Remove check valve or regulator

Connecting the RIA10-1-SAA to the DMF Series Solution Feeder for Audible and Visual Alarm

The alarm relay in the DMF series solution feeder is factory wired to be OPEN on LOW PRESSURE, HIGH PRESSURE, or LOW liquid LEVEL in the tank. Remove the screws fastening the top cover to the unit and lift the cover to gain access to the blue and green wires coming from the digital pressure controller. Disconnect the power before doing this.

1. Extend the blue and green wires to the RIA10-1-SAA alarm panel and tie them to terminals 1 and 2.
2. Press and hold the function button to gain access to the functions menu. Select F2-R(NO/NC) and use the arrow buttons to choose NO or NC, then press FCN to confirm the selection.
3. Tap the Function button again until you get to F5 (alarm test relay) and press the ON/OFF button to turn the alarm relay on or off. Press FCN again to finish testing the relay.
4. Connect DCS wiring to remote alarm dry contacts as requested to provide alarm signal.
5. To disable the audible alarm, remove the jumper on the control board of the RIA10-1-SAA alarm panel.
6. Plug the DMF150 into the RIA10-1-SAA panel.

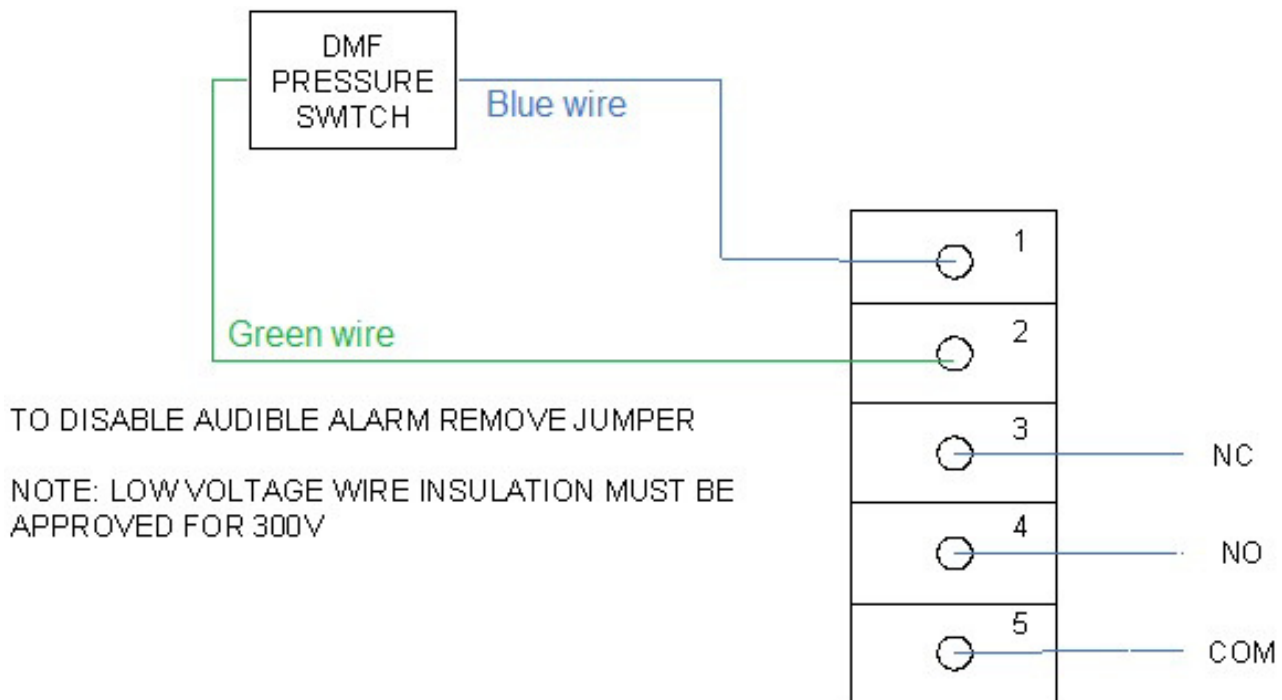



Alimentateur de solution DMF

Installation, fonctionnement et entretien

Installation

1. Installer l'alimentateur sur une surface stable et de niveau ou sur le support mural fourni.
2. En cas de montage mural, le gabarit en carton sur le côté de la boîte du DMF peut servir à situer les trous de vis pour le support mural.
3. S'assurer que le support mural soit de niveau et solidement fixé au mur.
4. **FIXER ET REEMPLIR LE RÉSERVOIR AVANT DE LE RACCORDER AU SYSTÈME.**

Mise en marche

1. Fermer le robinet d'isolement entre l'alimentateur et le raccordement au système.
2. Remplir le réservoir, tourner la manette de commande à *Mix/Purge* sur l'alimentateur, puis le brancher.
3. S'assurer que la pompe refoule la solution à partir du réservoir (qu'elle est amorcée).
4. Tourner la manette de commande à *Run* et ouvrir le robinet d'isolement du système.

3603 Burron Avenue, Saskatoon, SK S7P 0E4 Ph: (306) 651-1815 Fax: (306) 651-2293
email: sales@axiomind.com website: www.axiomind.com

ALIMENTATEUR DE SOLUTION HYDRONIQUE DMF150

Installation, fonctionnement et entretien

L'alimentateur de solution sert à maintenir une pression minimale dans un système hydronique de chauffage ou de refroidissement. Il devrait être utilisé pour pressuriser le système quand sa température est au plus bas.

Installation

1. Installer l'alimentateur sur une surface stable et de niveau ou sur le support mural fourni. En cas de montage mural, le gabarit en carton sur le côté de la boîte du DMF peut servir à situer les trous de vis pour le support mural. S'assurer que le support mural soit de niveau et solidement fixé au mur. **FIXER ET REMPLIR LE RÉSERVOIR AVANT DE LE RACCORDER AU SYSTÈME.**
2. Raccorder l'alimentateur au système au moyen d'un tube approprié pour l'hydronique. S'assurer qu'il y a un robinet d'isolement du système pour pouvoir isoler l'appareil. **NE PAS INSTALLER DE CLAPET ANTIRETOUR OU DE RÉGULATEUR DE PRESSION ENTRE L'ALIMENTATEUR ET LE SYSTÈME.**
3. Installer le transformateur électrique et le fixer avec le support de fixation. Ne pas mettre l'alimentateur sous tension avant qu'il ne soit raccordé au système, que le robinet d'isolement soit fermé et que la manette de commande de l'alimentateur soit réglée sur *MIX* (mélange).
4. Pour brancher l'alimentateur au panneau d'alarme RIA10-1-SAA, brancher les fils bleu et vert du régulateur numérique de pression aux bornes 1 et 2 à l'intérieur du panneau d'alarme RIA10-1-SAA d'Axiom (détails complets à la dernière page).
5. Verser une solution glycolée dans le réservoir jusqu'au-dessus de l'indicateur de niveau minimal sur l'échelle graduée du réservoir. On recommande une solution contenant de 30 à 50 % de polypropylène glycol.
6. **Fermer le robinet d'isolement du système, tourner la manette de l'alimentateur à *Mix* (position verticale).**
7. Brancher d'abord la fiche CC dans l'alimentateur, puis le transformateur dans la prise à 120 V. Le témoin à DEL rouge du cordon d'alimentation devrait s'allumer, sinon vérifier la prise de courant.
8. Une fois la pompe amorcée, tourner la manette de l'alimentateur à *RUN* (marche) en position horizontale, ouvrir le robinet d'isolement et laisser la pompe pressuriser le système. Si la pression du système est en dessous du réglage du pressostat (env. 16 lb/po²), la pompe démarrera. L'alimentateur fonctionne jusqu'à ce que le système soit pressurisé à 18 lb/po² environ et s'arrête. Il pourra cycler quelque fois pendant que la pression du système se stabilise et que l'air est retiré du système.
9. Si une pression de remplissage plus élevée est nécessaire (jusqu'à 45 lb/po²), le pressostat numérique peut être réglé pour augmenter la pression en appuyant sur la flèche Haut (ou Bas si on doit réduire la pression).

Remarque : la lecture du régulateur numérique peut différer de celle d'une autre jauge installée ailleurs dans le système. Cela peut être dû à l'étalonnage de la jauge ou à une différence d'élévation dans le système.

L'alimentateur ne nécessite pas d'entretien périodique. On peut toutefois vérifier le fonctionnement de la pompe en tournant la manette de commande en position verticale de mélange (*MIX*) pour la faire démarrer. La pompe s'arrêtera en retournant la manette en position horizontale après avoir rétabli la pression.

Réglage du régulateur de pression des alimentateurs DMF







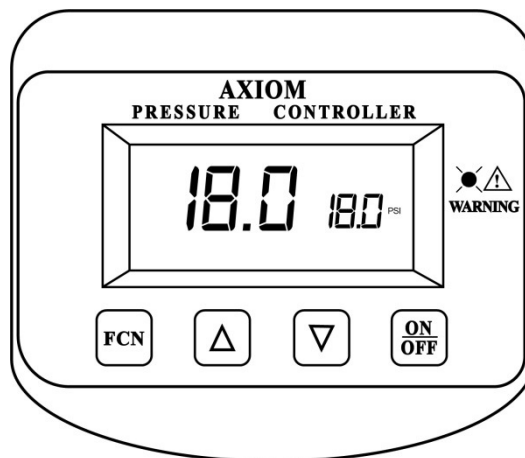

Un pressostat de haute limite intégré à la pompe s'ouvre si la pression atteint env. 45 psig.

Le régulateur de pression est réglé en usine pour démarrer la pompe à 16 psi et l'arrêter à 18 psig. Il peut être réglé sur place jusqu'à un maximum de 45 psig. Pour modifier rapidement le point de consigne de pression, appuyer sur les flèches Haut ou Bas du régulateur de pression.

On peut faire défiler les 5 fonctions du régulateur numérique l'une après l'autre en appuyant sur la touche FCN. Appuyer sur la touche FCN pendant 3 secondes pour accéder au menu des fonctions.



Symbole	Description	Fonctionnement
<p>F1 Réglages de pression</p> <p>F1 -Hi-P :point de consigne de haute pression</p> <p>F1 -Lo-P point de consigne de basse pression</p>	<p>F1 -Hi-P règle la haute pression et F1 -Lo-P définit la basse pression. La différence entre Hi-P et Lo-P doit être >1.0 psi.</p> <p>Réglages d'usine : Hi-P = 18.0 psi Lo-P = 16.0 psi</p>	<p>Si ce n'est déjà fait, maintenir la touche FCN enfoncée pour entrer dans le menu Fonction. Appuyer ensuite sur ▼▲ pour modifier le point de consigne haute pression, F1-H (Hi-P). Appuyer sur FCN pour régler le point de consigne haute pression et passer au réglage du point de consigne basse pression. Appuyer sur ▼▲ pour modifier le point de consigne de basse pression, F1-L (Lo-P). Appuyer sur FCN pour régler le point de consigne basse pression, puis passer à F2.</p>
<p>F2 Réglages de pression pour l'alarme</p> <p>F2-H (HiAL) : alarme haute pression</p> <p>F2-L (LoAL) : alarme basse pression, et</p> <p>Contacts NO (normalement ouvert) ou NC (normalement fermé)</p>	<p>La fonction F2-H (HiAL) sert à régler l'alarme haute pression. Lorsque la pression atteint ce point de consigne, le relais d'alarme s'active. Valeur par défaut = 26.0 psi</p> <p>La fonction F2-L (LoAL) sert à régler l'alarme de basse pression. Lorsque la pression baisse à ce point de consigne, le relais d'alarme s'active. Valeur par défaut = 10.0 psi</p> <p>F2-R (NO/NC) sert à sélectionner le contact NO ou NC pour le relais d'alarme. Réglage par défaut = NO</p>	<p>Si ce n'est déjà fait, maintenir la touche FCN enfoncée pour entrer dans le menu Fonction. Appuyer à nouveau sur FCN pour atteindre F2, puis appuyer sur ▼▲ pour modifier le point de consigne de l'alarme haute pression, F2-H (Hi-AL). Appuyer sur FCN pour régler le point de consigne de l'alarme haute pression et passer au réglage du point de consigne de l'alarme basse pression. Appuyer sur ▼▲ pour modifier le point de consigne de l'alarme de basse pression, F2-L (Lo-AL). Appuyer sur FCN pour régler le point de consigne de l'alarme basse pression et passer à F2-R (NO/NC). Appuyer sur ▲ pour sélectionner le contact NO ou NC pour le relais d'alarme. Appuyer à nouveau sur FCN pour confirmer, puis passer à F3.</p>
<p>F3 Pression</p>	<p>Définit la pression maximale réglable. Valeur par défaut : Hi-P maxi = 45 psi</p>	<p>Si ce n'est déjà fait, maintenir la touche FCN enfoncée pour entrer dans le menu Fonction. Appuyer à nouveau sur FCN jusqu'à F3, puis appuyer sur ▼▲ pour modifier la pression MAXI. Appuyer</p>

maxi		sur  pour confirmer, puis passer à F4
F4 Test de relais de pompe (PTST)	Sert à tester manuellement le relais de charge (pompe).	Si ce n'est déjà fait, maintenir la touche  enfoncée pour entrer dans le menu Fonction. Appuyer à nouveau sur  jusqu'à F4, puis appuyer sur  pour démarrer et arrêter le relais de charge (pompe) et appuyer sur  pour passer à F5
F5 Test de relais d'alarme (ATST)	Sert à tester le relais d'alarme.	Si ce n'est déjà fait, maintenir la touche  enfoncée pour entrer dans le menu Fonction. Appuyer à nouveau sur  jusqu'à F5, puis appuyer sur  pour activer ou désactiver le relais d'alarme. Appuyer sur  pour revenir au mode automatique.

PRESSION DE REMPLISSAGE STATIQUE À FROID

La pression de remplissage statique à froid (PRSF) dans un système hydronique en circuit fermé doit être suffisamment élevée pour répondre à 3 exigences :

- 1) surmonter la charge statique (la hauteur) entre le point de remplissage et le point le plus élevé du système;
- 2) fournir une pression suffisante (4 psig minimum) au point le plus haut du système pour une bonne évacuation de l'air;
- 3) maintenir une pression suffisante à l'entrée des pompes du système pour empêcher la cavitation.

La formule de calcul de la PRSF requise pour satisfaire aux points 1 et 2 est la suivante :

$$\text{(Hauteur statique en pieds/2.31) + 4 = PRSF en psig}$$

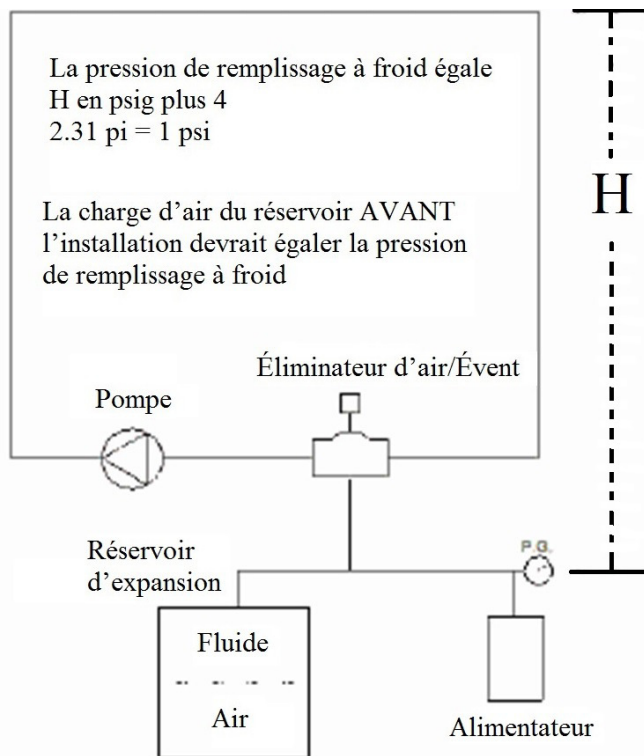

Exemple : la PRSF pour un système ayant une hauteur statique de 40 pi au-dessus du point de remplissage sera : $(40/2.31) + 4 = 21.3$ psi.

Pour la plupart des systèmes hydroniques en circuit fermé fonctionnant au-dessous de 100 °C (210 °F) environ, maintenir la pression minimale à 4 psig au haut du système suffira pour empêcher la cavitation de la pompe même si les pompes sont dans le haut du système ou près du haut.

REMARQUE IMPORTANTE – Pour les réservoirs d'expansion à membrane ou à vessie remplis d'air, la charge d'air dans le réservoir doit être réglée pour être égale à la PRSF avant qu'il soit raccordé au système.

Schéma de raccordement – Alimentateur de système hydronique DMF150

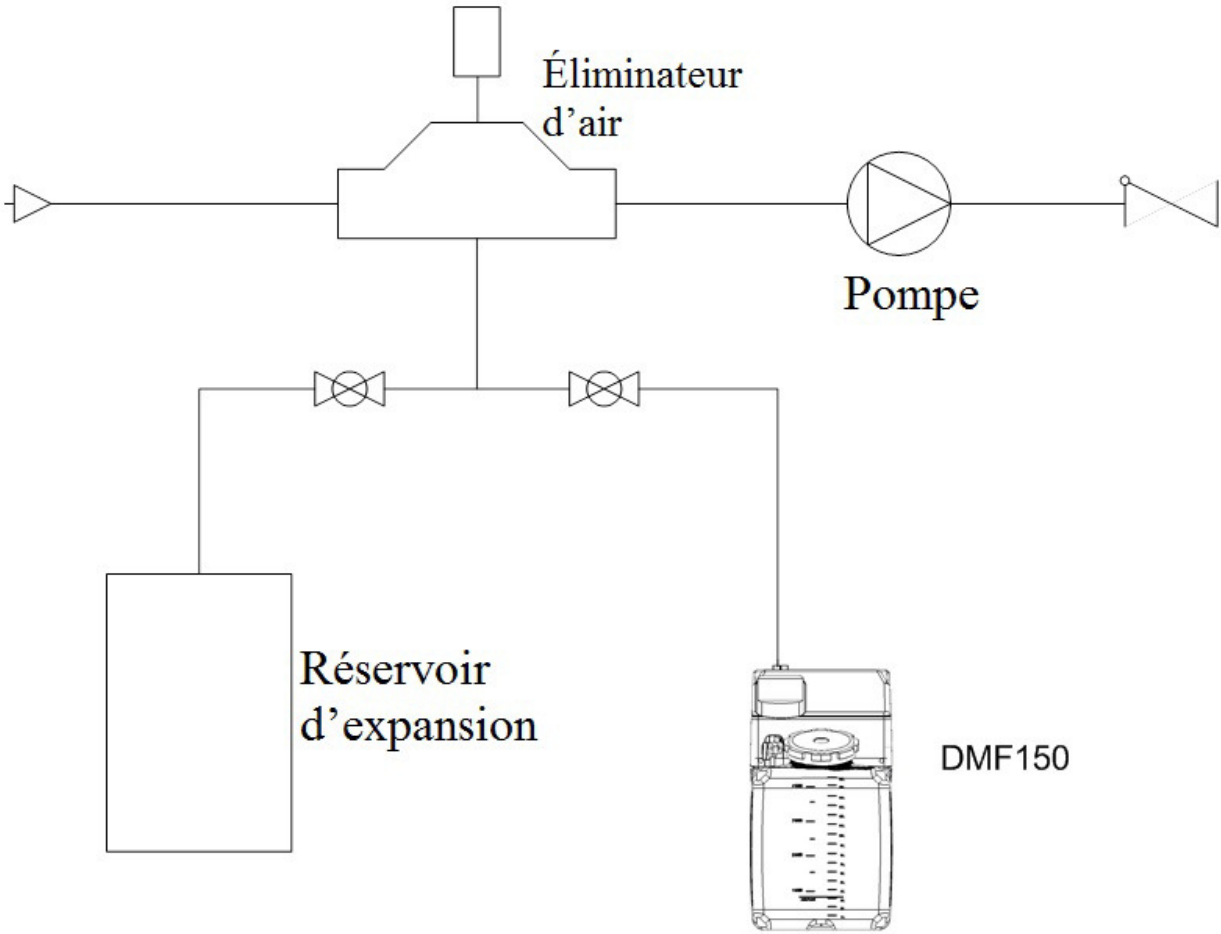

LEGEND

ITEM #	PART #	DESCRIPTION
1	DMF-3000	1/4" check valve
2	DMF-3050	L wall bracket
3	DMF-3100	digital pressure switch
4	DMF-3150	1/4" MNPT brass plug
5	DMF-3200	plastic manifold block
6	DMF-3250	tank lid
7	DMF-3350	inline DC jack (female)
8	DMF-3400	1/2" OD clear braided hose
9	DMF-3450	3/8" vinyl suction hose
10	DMF-3500	large cable clamp for wires
11	DMF150-4000	4.6 US gal. tank
12	DMF150-4050	reed float switch
13	MF-DMF-0102	120V to 24DCV power adapter
14	MF-DMF-0920	strainer
15	MF-DMF-0930	3/8" plastic hose for mix valve
16	MF-DMF-0970	5/8" plastic clamp
17	MF-DMF-1000A	tank cap
18	MF-DMF-1010	3/4" plastic plug for black cap
19	MF-DMF-1200	1/4" angle ball valve
20	MF-DMF-1300	pump & motor assembly
21	MF-DMF-1510	cable clamp for wires
22	MF-DMF-1520	1/2" plastic clamp for suction hose

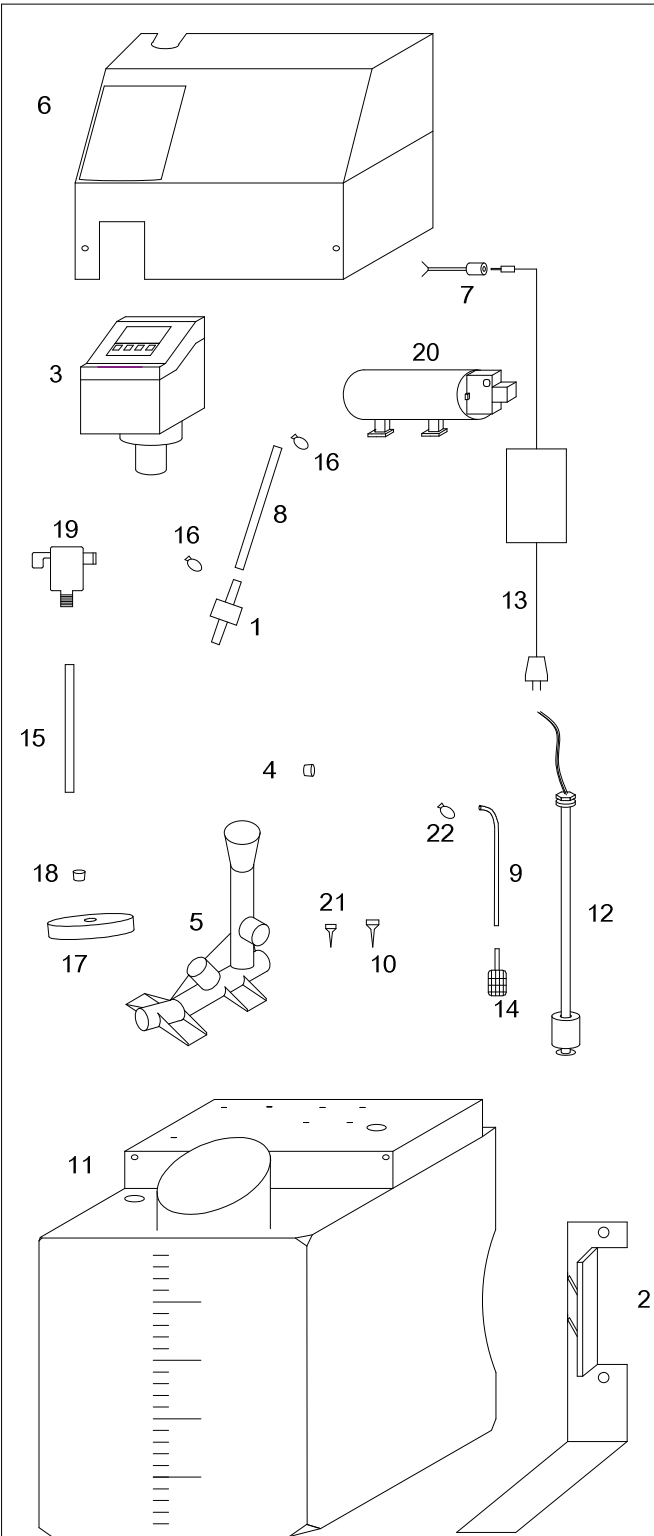

PROJECT DMF-150 (EXPLODE)		AXIOM INDUSTRIES	
DRWG. NO. 1	EQUIP. NO. PARTS LIST	JOB NO.	DATE 25 APRIL 2018

Dépannage

Problèmes

Solution

La pompe ne démarre pas

Le niveau de fluide dans le réservoir est bas	Ajouter du fluide. Vérifier la cause de la perte de fluide dans le système
Fusible grillé	Vérifier le fusible et remplacer si nécessaire (250 V, 2,0 A)
Alimentation électrique ou disjoncteur	Vérifier le témoin DEL sur le cordon d'alimentation, basculer le disjoncteur ou obtenir le transformateur auprès du revendeur et le remplacer
Débranchement électrique ou connexions lâches	Brancher le transformateur ou corriger la connexion électrique défectueuse
Pressostat mal réglé	Régler le régulateur de pression selon les directives du fabricant
Pressostat défectueux sur la pompe	Obtenir un régulateur de pression du revendeur et l'installer
Défaillance de la pompe	Obtenir une pompe du revendeur et l'installer

La pompe ne s'arrête pas

Poche d'air dans la pompe	Isoler l'alimentateur du système et remettre la manette de purge/mélange en position d'amorçage
Fuite dans le système ou la pompe	Inspecter le système et réparer la fuite
Pressostat défectueux sur la pompe	Obtenir un régulateur de pression du revendeur et l'installer

La pompe ne s'amorce pas

Clapet antiretour collé	Frapper légèrement sur le clapet
Le niveau de fluide dans le réservoir est bas	Ajouter du fluide. Vérifier la cause de la perte de fluide dans le système
Le tamis sur le tube d'entrée est bouché	Nettoyer le tamis
La solution dans le réservoir est trop épaisse ou le glycol est figé	Nettoyer le tamis et vérifier la concentration en glycol de la solution
Le tube d'entrée aspire de l'air	Remplacer le tube et réparer la fuite. Refixer le collier du tube
Le tube d'entrée/de sortie est gravement restreint (plié)	Remplacer le tube

Fonctionnement bruyant / irrégulier

La pompe est surchargée et le pressostat ne coupe pas ou coupe à très haute pression.	Obtenir une pompe du revendeur et l'installer
L'alimentateur est raccordé avec un tuyau rigide qui transmet du bruit	Raccorder avec un tube PEX ou un flexible

Pression du système trop basse

Le niveau de fluide dans le réservoir est bas	Ajouter du fluide. Vérifier la cause de la perte de fluide dans le système
Fusible grillé	Vérifier le témoin DEL sur le cordon d'alimentation. Vérifier le fusible situé près de la pompe et remplacer si nécessaire
Alimentation électrique ou disjoncteur	Vérifier le témoin DEL sur le cordon d'alimentation, basculer le disjoncteur ou obtenir le transformateur auprès du revendeur et le remplacer
Pressostat mal réglé	Régler le régulateur de pression selon les directives du fabricant
Pressostat défectueux	Obtenir un régulateur de pression du revendeur et l'installer
Débranchement électrique ou connexions lâches	Brancher le transformateur ou corriger la connexion électrique défectueuse
Défaillance de la pompe	Obtenir une pompe auprès du revendeur et l'installer

Pression du système trop haute

Pressostat au mauvais réglage	Régler le régulateur de pression selon les directives du fabricant
Pressostat bouché	Obtenir un régulateur de pression du revendeur et l'installer. S'assurer que le fluide est propre
Pressostat défectueux	Obtenir un régulateur de pression du revendeur et le remplacer

Cyclage continu de la pompe

L'air est retiré du système et la pompe ne fait que refouler du fluide	Aucune action requise
Fuite dans le système	Inspecter le système et réparer la fuite
Un clapet ou un régulateur est installé entre l'alimentateur et le système	Enlever le clapet ou le régulateur

Connexion du DMF au panneau de commande RIA10-1-SAA pour une alarme visuelle et sonore

Le relais d'alarme de l'alimentateur de solution de la gamme DMF est câblé en usine pour être OUVERT en cas de BASSE PRESSION, HAUTE PRESSION, ou BAS NIVEAU de fluide. **Couper l'alimentation électrique à l'alimentateur.** Retirer les vis de fixation du couvercle et le soulever pour accéder aux fils bleu et vert venant du régulateur numérique de pression.

1. Connecter les fils bleu et vert aux bornes 1 et 2 du panneau du RIA10-1-SAA.
2. Enfoncer la touche Fonction (*FCN*) pour accéder au menu. Sélectionner F2-R(NO/NC) et utiliser les flèches Haut ou Bas pour choisir Normalement Ouvert ou Normalement Fermé (NC), puis appuyer sur *FCN* pour sauvegarder.
3. Appuyer à nouveau sur le bouton *FCN* jusqu'à atteindre F5 (relais de test d'alarme) et appuyer sur le bouton *ON/OFF* pour activer ou désactiver le relais d'alarme. Appuyer à nouveau sur *FCN* pour terminer le test du relais.
4. Connecter le câblage DCS (domotique) aux contacts secs d'alarme à distance tel qu'indiqué pour produire un signal d'alarme.
5. Pour désactiver l'alarme sonore, retirer le cavalier de la carte de contrôle du panneau d'alarme du RIA10-1-SAA.
6. Brancher le DMF150 dans le panneau du RIA10-1-SAA.

