

Installation and User Guide

Industrial Indoor / Outdoor Timer

1 About your new timer

- Line voltage selector switch (120, 208/240V)
- Can function as a regular switch or as a programmable timer
- Up to 7 programs (7 on settings / 7 off settings) per week
- A single-pole switch can be connected to the timer to control the load similar to a 3-way installation. For example, the timer can be installed outside whereas the switch can be located remotely (e.g., inside the house)
- Can be used in various applications (see table below)

Load type	Maximum load	Examples
Resistive load	30 A	<ul style="list-style-type: none"> • incandescent lights • halogen lights • block heater
Inductive load	10 A	<ul style="list-style-type: none"> • fluorescent lights • compact fluorescent lights (CFL) • sodium lamps • electronic ballasts • LED
Motor	1.5 hp @ 120 VAC 2.0 hp @ 240 VAC	<ul style="list-style-type: none"> • pool filter pumps • fans

2 Installation

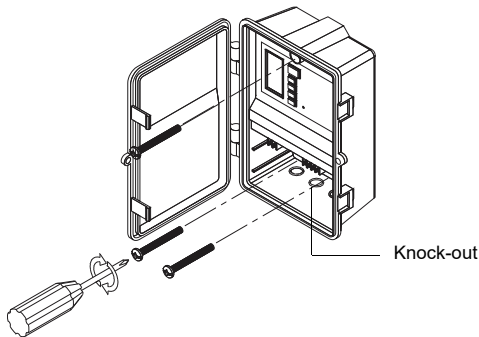

1. Cut power at the main electrical panel to avoid electric shock.
2. Open the TI040 door and remove the plastic cover to access the mounting holes and wire terminals.
3. Install the TI040 to a vertical surface such as a wall by means of three screws (not supplied).
WARNING: To prevent rain infiltration or any other liquid from the top, the TI040 must be installed in the upright position as shown above.
4. Remove the necessary knockouts at the bottom of the housing.
5. Install strain-relief bushings over the knockouts, pass the wires through the bushings and secure them in place.
6. Perform the connections as shown on the wiring diagram.

NOTE: For a 3-way installation only, connect a regular single-pole switch to the 3-way terminals of the timer as shown on the wiring diagram.

7. Select the proper input voltage by means of the voltage selector switch. (**WARNING:** Failure to do so can damage the product.)
8. Reinstall the plastic cover and apply power at the main electrical panel.

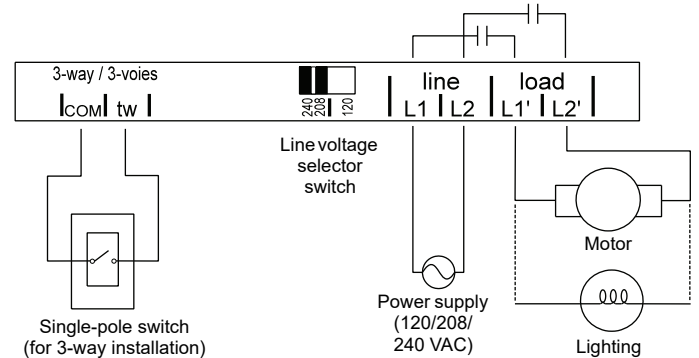

3 Power-up

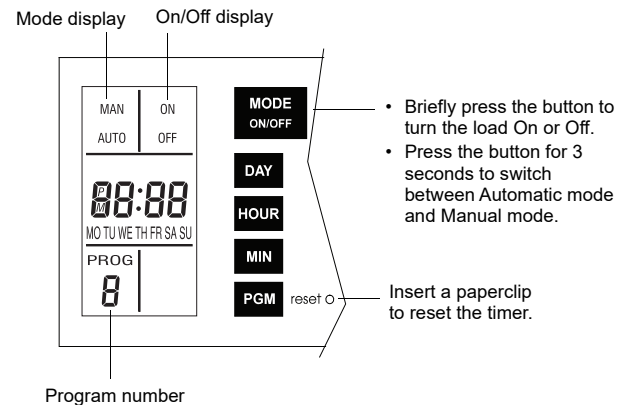

At power-on, 0:00 should flash. Otherwise, press **reset** using a paper clip. If the display is blank, verify the power supply.

4 Setting the clock

NOTE: The switch displays the time in 24-hour format by default or following a reset.

1. To change to 12-hour format (or vice versa), proceed as follows:
 - a) Press the **MODE** button to ensure the **MAN** or **AUTO** indicator is displayed.
 - b) Press the **MIN** and **HOUR** buttons simultaneously and briefly (**0:00** display = 24-hour, **12:00** display = 12-hour).
2. Set the time using the **HOUR** and **MIN** buttons. If you have selected the 12-hour format, ensure that PM appears on the screen when an afternoon time is displayed.
3. Set the day by using the **DAY** button.
4. Press the **MODE** button to return to normal operation.

5 Selecting the operating mode

The programmable switch has 2 operating modes: manual (**MAN**) and automatic (**AUTO**). To switch mode, press the **MODE** button for 3 seconds.

Manual Mode

In Manual mode, the timer operates like a regular switch. Briefly press the **MODE** button to activate or deactivate the load. (If you have connected a remote switch to the timer for a 3-way installation, the switch can also be used to activate or deactivate the load.) The mode indicator (**MAN**) and the state (**ON** or **OFF**) are displayed.

Automatic Mode

In Automatic mode, the timer follows the programmed schedule (see section 6). The mode indicator (**AUTO**), the state (**ON** or **OFF**) and the current program number are displayed.

To temporarily override the programmed schedule, press the **MODE** button or use the 3-way installation switch (if connected). The new state indicator will flash to show that this state is temporary. The override remains in effect until you press the **MODE** button (or use the remote switch) or until the beginning of the next program.

6 Programming

You can set up to 7 programs. To set a program, you need to enter its start time (**ON**) and its end time (**OFF**).

1. Press the PGM button to display a program and its On or Off time. For example, when you first press PGM, program number 1 (P1) and its On time (ON) will appear. - : - - will appear instead of the time if the program is not set (inactive).
2. Press the DAY button to select the day to which you want to apply the program.

NOTE: If you want to apply the same program to each day of the week, press DAY until all the days are displayed. (This still counts as 1 program, not 7.)

3. Press the HOUR and MIN buttons to set the ON time (time when you want the lights to turn on). If you have selected the 12-hour format, ensure that PM appears on the screen when an afternoon time is displayed.
4. After you have programmed the ON time, press the PGM button to display the OFF time (time when you want the lights to turn off).
5. Repeat steps 3 through 5 to program the OFF time.

NOTE: If you have used only one program to set the ON time for all 7 days, the OFF time of that program will automatically apply to all 7 days.

6. To set another program, repeat steps 2 through 6. Programs that are not set will remain inactive.
7. Press the MODE button to return to normal operation.

Clearing a Program

Press the **PGM** button until the desired program is selected. Hold the **PGM** button for 3 seconds. - : - - appears when the program is erased.

7 Technical specifications

Supply: 120, 208/240 VAC, 50 / 60 Hz

Maximum load: See section 1

Output: Double Pole Single Throw (DPST)

Input (for 3-way installation only): Requires a dry contact

Battery backup: During a power outage, the screen is blank but the programs are preserved using an internal rechargeable battery.

Operating temperature range: -40 °C to 50 °C (-40 °F to 122 °F)

Enclosure type: 3R

Certifications: CSA & UL

Warranty

Resideo warrants this product, excluding battery, to be free from defects in workmanship or materials, under normal use and service, for a period of three (3) years from the date of first purchase by the original purchaser. If at any time during the warranty period the product is determined to be defective due to workmanship or materials, Resideo shall repair or replace it (at Resideo's option).

If the product is defective,

- (i) return it, with a bill of sale or other dated proof of purchase, to the place from which you purchased it; or
- (ii) call Resideo Customer Care at 1-800-468-1502. Customer Care will make the determination whether the product should be returned to the following address: Resideo Return Goods, 1985 Douglas Dr. N., Golden Valley, MN 55422, or whether a replacement product can be sent to you.

This warranty does not cover removal or reinstallation costs. This warranty shall not apply if it is shown by Resideo that the defect was caused by damage which occurred while the product was in the possession of a consumer.

Resideo's sole responsibility shall be to repair or replace the product within the terms stated above. RESIDEO SHALL NOT BE LIABLE FOR ANY LOSS OR DAMAGE OF ANY KIND, INCLUDING ANY INCIDENTAL OR CONSEQUENTIAL DAMAGES RESULTING, DIRECTLY OR INDIRECTLY, FROM ANY BREACH OF ANY WARRANTY, EXPRESS OR IMPLIED, OR ANY OTHER FAILURE OF THIS PRODUCT.

Some states do not allow the exclusion or limitation of incidental or consequential damages, so this limitation may not apply to you.

THIS WARRANTY IS THE ONLY EXPRESS WARRANTY RESIDEO MAKES ON THIS PRODUCT. THE DURATION OF ANY IMPLIED WARRANTIES, INCLUDING THE WARRANTIES OF MERCHANTABILITY AND FITNESS FOR A PARTICULAR PURPOSE, IS HEREBY LIMITED TO THE THREE YEAR DURATION OF THIS WARRANTY. Some states do not allow limitations on how long an implied warranty lasts, so the above limitation may not apply to you.

This warranty gives you specific legal rights, and you may have other rights which vary from state to state. If you have any questions concerning this warranty, please write Resideo Customer Care, 1985 Douglas Dr, Golden Valley, MN 55422 or call 1-800-468-1502.

Customer Assistance

If you have any questions on the product installation or operation, contact us at:

Resideo Technologies, Inc.
1985 Douglas Drive North, Golden Valley, MN 55422
1-800-831-2823

For more information on our products, go to
www.customer.resideo.com

Mode d'installation et d'emploi Minuterie industrielle pour l'intérieure et l'extérieure

1 À propos de votre minuterie

- Sélecteur de tension secteur (120, 208/240V)
- Peut fonctionner comme un interrupteur conventionnel ou une minuterie programmable
- Jusqu'à 7 programmes (7 réglages de démarrage et 7 réglages d'arrêt) par semaine
- Un interrupteur unipolaire peut être relié à la minuterie pour commander la charge semblable à une installation à trois voies. Par exemple, la minuterie peut être installée à l'extérieur tandis que l'interrupteur peut être installé plus loin (p. ex. : dans la résidence).
- Peut servir dans plusieurs applications (voir tableau ci-dessous)

Type de charge	Charge maximale	Exemples
Charge résistive	30 A	<ul style="list-style-type: none"> • éclairage incandescent • éclairage halogène • chauffe-moteur
Charge inductive	10 A	<ul style="list-style-type: none"> • éclairage fluorescent • éclairage fluorescent compact • éclairage au sodium • ballasts électroniques • DEL
Moteur	1,5 hp @ 120 VAC 2,0 hp @ 240 VAC	<ul style="list-style-type: none"> • pompes • ventilateur

2 Installation

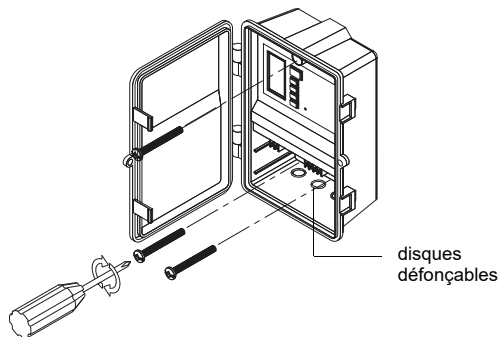

1. Mettre le circuit hors tension à partir du panneau électrique principal afin d'éviter tout risque de choc électrique.
2. Ouvrir la porte du TI040 et retirer le couvercle de plastique pour accéder aux trous de montage et aux bornes de connexion.
3. Installer le TI040 sur une surface verticale, tel un mur, au moyen de trois vis (non fournies).
AVERTISSEMENT: Afin de prévenir la pluie ou tout autre liquide de s'infiltrer d'en haut, le TI040 doit être installé en position verticale tel qu'illustré ci-dessus.
4. Retirer les disques défonçables (knockouts) nécessaires sur la partie inférieure du boîtier
5. Poser des bagues anti-traction sur les entrées défonçables, passer les fils dans les bagues et les fixer en place.
6. Effectuer les connexions comme illustré sur le schéma de câblage.

REMARQUE : Pour une installation à 3 voies uniquement, brancher un interrupteur unipolaire aux bornes de 3-voies de la minuterie tel qu'illustré sur le schéma de câblage.

7. Sélectionner la tension secteur. (AVERTISSEMENT: A défaut de le faire, vous risqueriez d'endommager le produit.)
8. Remettre le couvercle de plastique et remettre le circuit sous tension à partir du panneau électrique principal.

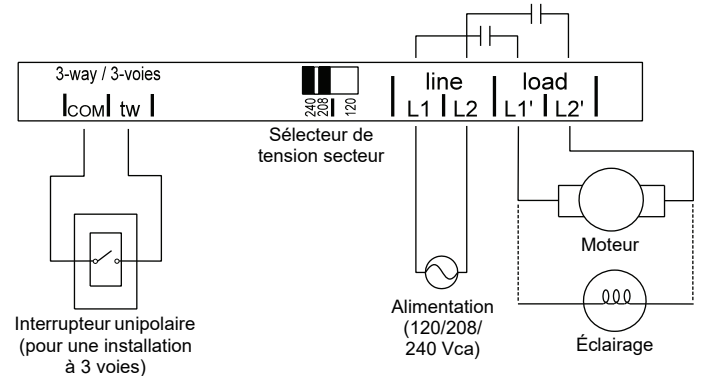

3 Mise sous tension

Indicateur de mode Indicateur Marche/Arrêt (On/Off)

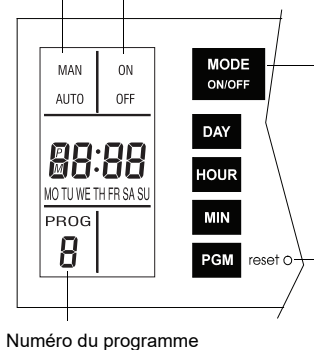

- Appuyer brièvement sur la touche pour activer ou désactiver la charge.
 - Appuyer sur la touche pendant 3 secondes pour basculer entre le mode manuel et le mode automatique.
- Insérer un trombone pour réinitialiser la minuterie.

Numéro du programme

Lors de la mise sous tension, **0:00** clignotera. Dans le cas contraire, appuyer sur **reset** à l'aide d'un trombone. Si rien n'apparaît à l'écran, vérifier l'alimentation.

4 Régler l'horloge

NOTA : L'interrupteur affiche l'heure en format 24 heures par défaut ou après une réinitialisation.

1. Pour basculer entre le format 12 heures et le format 24 heures :
 - a) Appuyer sur la touche **MODE** afin de s'assurer que l'indicateur **MAN** ou **AUTO** est affiché.
 - b) Appuyer simultanément et brièvement sur les touches **MIN** et **HOUR** (affichage **0:00** = 24 heures; affichage **12:00** = 12 heures).
2. Régler l'heure à l'aide des touches **HOUR** et **MIN**. Si le format 12 heures est sélectionné, s'assurer que **PM** apparaît lorsque l'heure de l'après-midi est affichée.

- Régler le jour à l'aide de la touche DAY.
- Appuyer sur la touche MODE pour retourner au fonctionnement normal.

5 Modes de fonctionnement

L'interrupteur a 2 modes de fonctionnement : manuel (**MAN**) et automatique (**AUTO**). Pour changer de mode, appuyer sur la touche **MODE** pendant 3 secondes.

Mode manuel

En mode manuel, la minuterie fonctionne comme un interrupteur conventionnel. Appuyer sur la touche **MODE (ON/OFF)** brièvement pour activer ou désactiver la charge. (Si vous avez branché un interrupteur à la minuterie pour une installation à 3 voies, l'interrupteur peut aussi être utilisé pour activer ou désactiver la charge.) Le mode manuel (**MAN**) et l'état marche/arrêt (**ON/OFF**) sont affichés.

Mode automatique

En mode automatique, la minuterie suit l'horaire programmé (voir la section 6). Le mode (**AUTO**), l'état de marche/arrêt (**ON** ou **OFF**) et le numéro du programme en cours sont affichés.

Pour déroger temporairement à l'horaire programmé, appuyer sur la touche **MODE** ou l'interrupteur de l'installation à 3 voies (si branché). Le nouvel état (**ON** ou **OFF**) clignotera pour indiquer que l'état est temporaire. La dérogation reste active jusqu'à ce qu'on appuie de nouveau sur la touche **MODE** (ou l'interrupteur) ou jusqu'au début du prochain programme.

6 Programmation

Vous pouvez enregistrer jusqu'à 7 programmes. Pour enregistrer un programme, vous devez régler l'heure du début (**ON**) et l'heure de la fin (**OFF**).

- Appuyer sur la touche PGM pour afficher un programme et l'heure du début (ON) du programme ou l'heure de la fin (OFF) du programme. Par exemple, lorsque vous appuyez sur PGM pour la première fois, le programme 1 (P1) et l'heure du début (ON) sont affichés. - : - est affiché au lieu de l'heure si le programme n'est pas enregistré (c.-à-d. s'il est inactif).
- Appuyer sur DAY pour sélectionner le jour à programmer.

REMARQUE : Si vous désirez utiliser le même programme pour les 7 jours, appuyer sur DAY jusqu'à ce que les 7 jours soient affichés. (Ceci compte pour 1 programme et non 7.)

- Appuyer sur HOUR et MIN pour régler l'heure du début du programme (ON) (l'heure à laquelle vous voulez que la lumière s'allume). Si le format d'affichage 12 heures est utilisé, s'assurer que la mention PM apparaît lorsque l'heure de l'après-midi est affichée.
- Une fois l'heure du début du programme enregistrée, appuyer de nouveau sur PGM pour afficher l'heure de la fin du programme.
- Répéter les étapes 3 à 5 pour régler la fin du programme (OFF) (l'heure à laquelle vous voulez que la lumière s'éteigne).

REMARQUE : Si vous avez réglé le début du programme (ON) pour les 7 jours en utilisant un seul programme, le réglage de la fin du programme (OFF) s'appliquera automatiquement aux 7 jours.

- Pour régler un autre programme, répéter les étapes 2 à 6. Les programmes non réglés resteront inactifs.
- Appuyer sur la touche MODE pour retourner au fonctionnement normal.

Effacer un programme

Appuyer sur la touche **PGM** jusqu'à ce que le programme désiré soit sélectionné. Appuyer ensuite sur la touche **PGM** pendant 3 secondes. L'écran affiche - : - lorsque le programme est effacé.

7 Fiche technique

Alimentation : 120 208/240 Vca, 50/60 Hz

Charge maximale : Voir la section 1

Sortie : bipolaire, unidirectionnel (DPST)

Entrée (pour une installation à 3 voies) : Nécessite un contact sec

Autonomie : Lors d'une panne de courant, l'écran est éteint mais les programmes sont conservés au moyen d'une pile rechargeable intégrée.

Température de fonctionnement : -40 °C à 50 °C (-40 °F à 122 °F)

Type de boîtier : 3R

Certifications : CSA & UL

Garantie

Resideo garantit ce produit, à l'exception des piles, contre tout défaut de pièce ou de main-d'oeuvre, durant une période pour trois (3) ans à partir de la date d'achat par le consommateur d'origine si le produit est utilisé et entretenu convenablement. En cas de défaillance ou de mauvais fonctionnement pendant la période de garantie, Resideo remplacera ou réparera le produit, à sa discrétion.

Si le produit est défectueux

- renvoyez-le avec la facture ou une autre preuve d'achat date au lieu d'achat; ou
- appelez le service à la clientèle de Resideo en composant le 1-800-468-1502. Le service à la clientèle déterminera si le produit doit être retourné à l'adresse suivante : Resideo Return Goods, 1985 Douglas Dr. N., Golden Valley, MN 55422, ou si un produit de remplacement peut vous être expédié.

La présente garantie ne couvre pas les frais de retrait ou de réinstallation. La présente garantie ne s'applique pas s'il est démontré par Resideo que la défaillance ou le mauvais fonctionnement sont dus à un endommagement du produit alors que le consommateur l'avait en sa possession.

La responsabilité exclusive de Resideo se limite à réparer ou à remplacer le produit conformément aux modalités susmentionnées. RESIDEO N'EST EN AUCUN CAS RESPONSABLE DES PERTES OU DOMMAGES, Y COMPRIS LES DOMMAGES INDIRECTS OU ACCESSOIRES DÉCOULANT DIRECTEMENT OU INDIRECTEMENT D'UNE VIOLATION QUELCONQUE D'UNE GARANTIE, EXPRESSE OU TACITE, APPLICABLE AU PRÉSENT PRODUIT, OU TOUTE AUTRE DÉFAILLANCE DU PRÉSENT PRODUIT. Certaines provinces ne permettent pas l'exclusion ou la restriction des dommages indirects ou accessoires et, par conséquent, la présente restriction peut ne pas s'appliquer.

CETTE GARANTIE EST LA SEULE GARANTIE EXPRESSE FAITE PAR RESIDEO POUR CE PRODUIT. LA DURÉE DE TOUTE GARANTIE IMPLICITE, INCLUANT LES GARANTIES DE QUALITÉ MARCHANDE OU D'ADAPTATION À UNE UTILISATION PARTICULIÈRE, EST LIMITÉE PAR LES PRÉSENTES À LA PÉRIODE À TROIS ANNÉES DE LA PRÉSENTE GARANTIE. Certaines provinces ne permettent pas de limiter la durée des garanties tacites et, par conséquent, la présente limitation peut ne pas s'appliquer.

La présente garantie donne au consommateur des droits spécifiques et certains autres droits qui peuvent varier d'une province à l'autre.

Pour toute question concernant la présente garantie, prière d'écrire aux Services à la clientèle de Resideo à l'adresse suivante : Resideo Customer Relations, 1985 Douglas Dr, Golden Valley, MN 55422 ou composer le 1-800-468-1502.



Service à la clientèle

Si vous avez des questions sur ce produit, prière de nous joindre à : Resideo Technologies, Inc.
1985 Douglas Drive North, Golden Valley, MN 55422
1-800-831-2823

Pour de plus amples informations sur nos produits, visiter le www.customer.resideo.com